

Matrikelnr. \_\_\_\_\_

Name \_\_\_\_\_

Punkte \_\_\_\_\_ von 100 Pkt.

Note \_\_\_\_\_

.....  
Schreiben Sie auf jedes Blatt rechts oben gut lesbar Matrikelnummer und Namen. Schreiben und skizzieren Sie  
ordentlich. Beachten Sie: **die Form ist auch Teil der Beurteilung**. Nutzen Sie ggf. auch die Rückseiten der  
Blätter für Ihre Antworten oder Zeichnungen.  
.....

01 :: Ordnen Sie die Skulpturen in zeitlicher Abfolge Ihrer Entstehungszeit, Benennen Sie Herkunft,  
Stil und gestalterischen Augenmerk der jeweiligen Epoche. (12 pt)



02 :: Um was handelt es sich bei den „Très riches heures du Duc de Berry“. Entstehungszeit,  
Auftraggeber, Autor etc. (5 pt)

Matrikelnr. \_\_\_\_\_

Name \_\_\_\_\_

03 :: Skizzieren Sie im Grundriss einen *Pseudoperipteros*, welche Architekturepoche schätzte ihn? (5 pt)

04 :: Wer war Abt Suger? Nennen Sie ca. Zeit, Bedeutung und architektonische Leistung. (4 pt)

05 :: Was ist ein „gebundenes System“. Welche Epoche entwickelte es? Skizzieren und erläutern Sie. (5 pt)

Matrikelnr. \_\_\_\_\_

Name \_\_\_\_\_

06 :: Bestimmen Sie das Bauwerk stilistisch und benennen Sie Bauteile.

(9 pt)

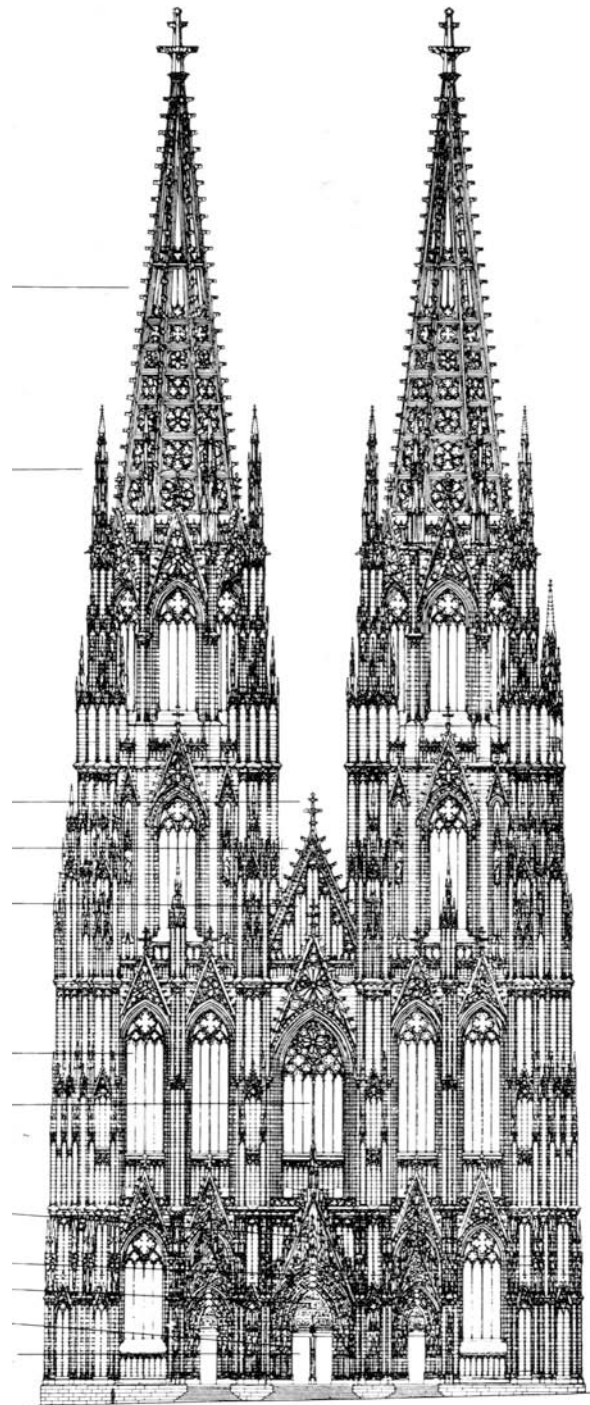

Matrikelnr. \_\_\_\_\_

Name \_\_\_\_\_

07 :: Erläutern oder skizzieren Sie nachfolgende Begriffe:

(10 pt)

a] die Attika

b] das Westwerk

c] die Kreuzblume

d] die Fiale

e] der Donjon

f] die Spolie

g] der Bündelpfeiler

h] der Opisthodom

i] das Tympanon

k] der Pilaster

Matrikelnr. \_\_\_\_\_

Name \_\_\_\_\_

08 :: Was unterscheidet in der Sakralarchitektur die Romanik von der Gotik? Benennen und erläutern Sie die unterschiedlichen Raum- und Gestaltideen im Zusammenhang mit zeitgebundener theologischer Vorstellungswelt, Konstruktionstechnik und stilistischer Eigenart. (6 pt)

09 :: Benennen Sie mindestens fünf Bauteile und bestimmen Sie das Bauteil stilgeschichtlich. (8 pt)

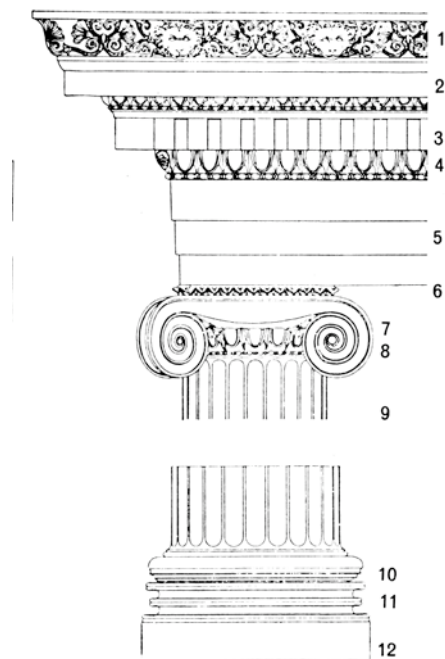

Matrikelnr. \_\_\_\_\_

Name \_\_\_\_\_

10 :: Was sind Kaiserforen, wo und wann entstanden Sie? Erläutern Sie Funktion und benennen Sie einige. (4 pt)

11 :: a] Analysieren und benennen Sie Bauwerk, Typologie, Stil, etw. Entstehungszeit und Ort.  
b] Nennen Sie mindestens zwei bedeutende Bauwerke gleicher Funktion a. d. Zeit und deren Standort. (8 pt)

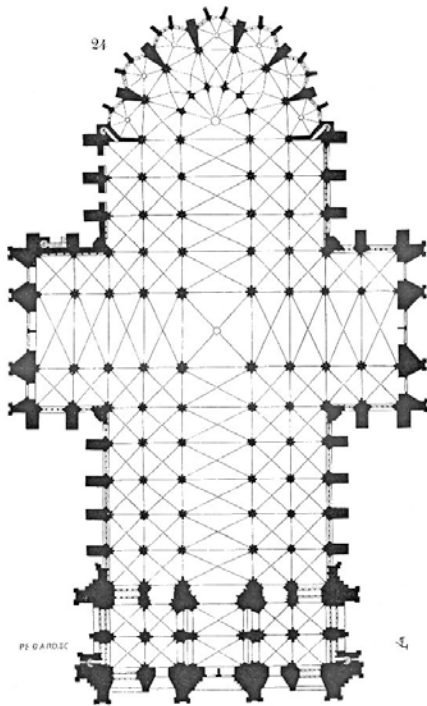

12 :: Was sind Reichsinsignien, nennen Sie ihre Bestandteile ? Zu welcher Kulturepoche gehören Sie, und wo befinden Sie sich heute? (6 pt)

Matrikelnr. \_\_\_\_\_

Name \_\_\_\_\_

13 :: Benennen Sie Objekt, Kultur, Ort, etw. Entstehungszeit und Besonderheit.

(18 pt)

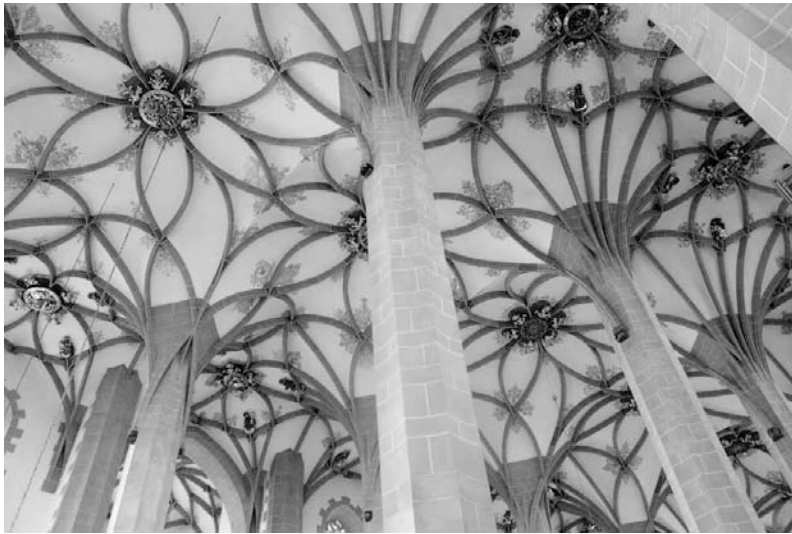

a]



b]



c]



d]



e]



f]